



PICCOLO

1 tirage

D3047DET



Le PICCOLO , compact, sera facile à transporter. Il trouvera sa place facilement grâce à son faible encombrement. Tout en résine et plateau fixe moulé, il vous assurera robustesse. Il sera particulièrement adapté au service de vos boissons lors de vos manifestations: jusqu'à 100 l/h (ΔT 15). Détendeur et vanne de vidange intégrés.

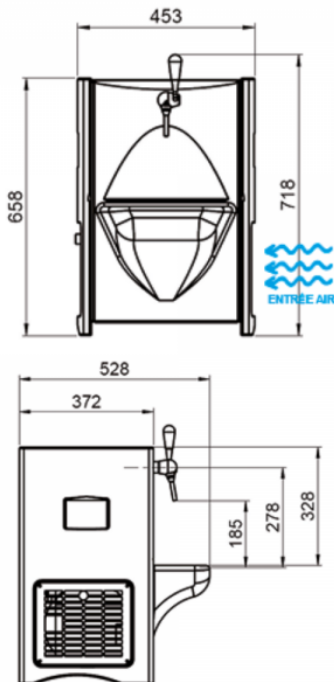

Caractéristiques Techniques

NOMBRE DE TIRAGE MAX.	1T
DEBIT HORAIRE (ΔT 15) L/H	64
PUISSANCE DU COMPRESSEUR (CV)	1/4
POIDS (KG)	35
CAPACITE DE LA CUVE (L)	18
POIDS DU BANC DE GLACE (KG)	6
DIMENSIONS (MM)	L.453 x p.528 x h. 718
THERMOSTAT (TEMPÉRATURE DE LA RÉSERVE FROID)	mécanique
LONGUEUR MAX SERPENTINS (M)	22 (7×8)
FLUIDE FRIGORIGENE	R290a
EVAPORATEUR	cuivre
MATIERE CUVE	Polyéthylène
MATIERE MOUSSE ISOLATION	Polyuréthane
PRISE DE TERRE	Obligatoire
PUISSANCE MAX	308

Pour découvrir davantage d'informations sur ce produit, scannez ce QR code.



Des hommes et des femmes à votre écoute

BORDEAUX dav-bordeaux@dav-equipments.com
 LILLE dav-lille@dav-equipments.com
 LYON dav-lyon@dav-equipments.com
 MARSEILLE dav-marseille@dav-equipments.com

T. 05 56 39 48 05
 T. 03 20 94 85 41
 T. 04 37 42 13 13
 T. 04 91 49 36 62

PARIS dav-paris@dav-equipments.com
 RENNES dav-rennes@dav-equipments.com
 STRASBOURG dav-strasbourg@dav-equipments.com
 TOULOUSE dav-toulouse@dav-equipments.com

T. 01 70 24 98 87
 T. 02 99 00 48 48
 T. 03 88 62 12 46
 T. 05 61 81 43 44