



ALASKA PEGAS

DEBIT HORAIRE (ΔT 15): 55 l/h

D3088NPEG

FABRICATION FRANÇAISE



Utilisation rapide et facile après branchement : sans banc de glace
Qualité de bière comparable aux établissements professionnels
Ecologique: Propane R290
Conçu et fabriqué en France par DAV equipments.

Appareil équipé du robinet en sortie d'usine.
Idéale pour vos évènements: Branchez et servez immédiatement ! Alliant design, fonctionnalité et praticité, cette solution mobile est facile à transporter. Grâce à cette solution froid sec (sans eau) accompagnée d'une bouteille de CO², l'Alaska garantit une utilisation facile et immédiate : 1 mn suffit avant de pouvoir servir vos boissons. L'Alaska froid sec CO² sera particulièrement adapté aux manifestations nécessitant de 1 à 5 fûts sur une journée. Il vous garantit une qualité de bière comparable aux établissements cafés, hôtels et restaurants.

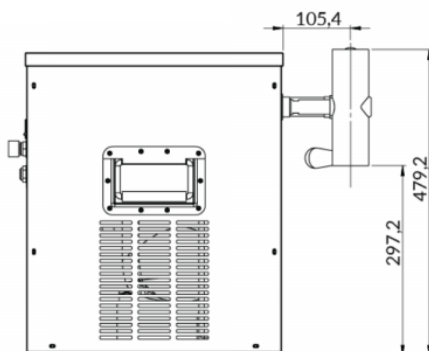
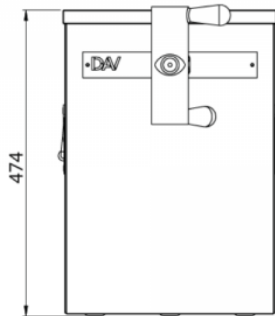

Caractéristiques Techniques

NOMBRE DE TIRAGE MAX.	1T
DEBIT HORAIRE (ΔT 15) L/H	55
PUISSANCE COMPRESSEUR (CV)	3/8
POIDS (KG)	37
DIMENSIONS (MM)	L.346 x p.580 x h.484
THERMOSTAT (TEMPÉRATURE DE LA RÉSERVE FROID)	mécanique
FLUIDE FRIGORIGENE	R290
EVAPORATEUR	INOX
MATIERE CUVE	Bloc échangeur alu
MATIERE MOUSSE ISOLATION	Mousse élastomère RUA
PRISE DE TERRE	Obligatoire
PUISSANCE MAX	442
ALIMENTATION	220 – 240 V / 50 Hz

Pour découvrir davantage d'informations sur ce produit, scannez ce QR code.



Des hommes et des femmes à votre écoute

BORDEAUX dav-bordeaux@dav-equipments.com
 LILLE dav-lille@dav-equipments.com
 LYON dav-lyon@dav-equipments.com
 MARSEILLE dav-marseille@dav-equipments.com

T. 05 56 39 48 05
 T. 03 20 94 85 41
 T. 04 37 42 13 13
 T. 04 91 49 36 62

PARIS dav-paris@dav-equipments.com
 RENNES dav-rennes@dav-equipments.com
 STRASBOURG dav-strasbourg@dav-equipments.com
 TOULOUSE dav-toulouse@dav-equipments.com

T. 01 70 24 98 87
 T. 02 99 00 48 48
 T. 03 88 62 12 46
 T. 05 61 81 43 44